

- A-B** Schritt
- B** Stop · Rückwärtsrichten
- B-C** Trab
- C** Inspektion des Richters
90° Drehung nach rechts
im Schritt zurück zum Line up

Line up

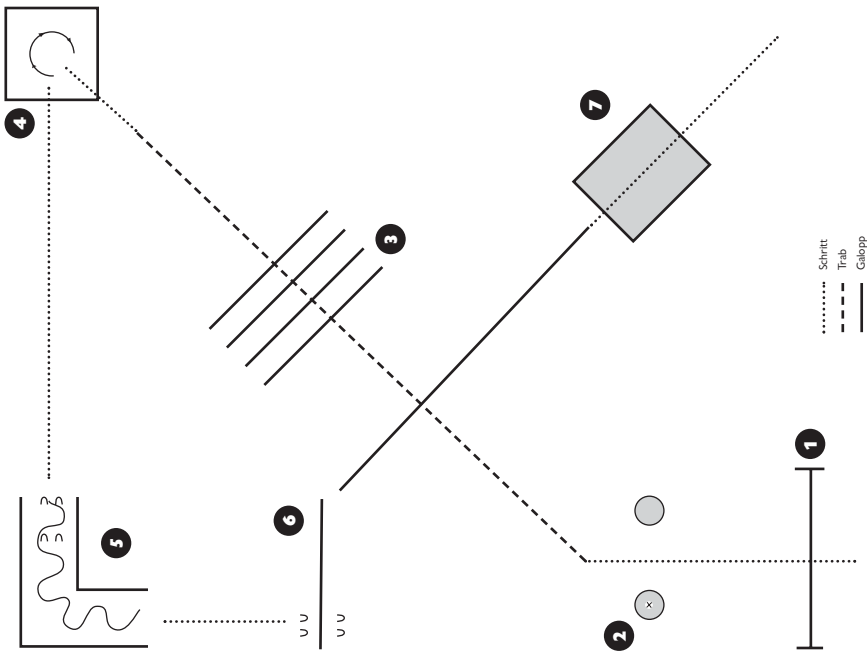



1 Tor, im Schritt nach 2
2 Gegenstand umheben

3 im Trab über die Stangen
4 $\frac{1}{4}$ Rechts-Drehung,
 im Schritt nach 5

5 Rückwärts durch das L,
 im Schritt nach 6
6 Sidepass links, im Galopp nach 7

7 im Schritt
 über die
 Brücke

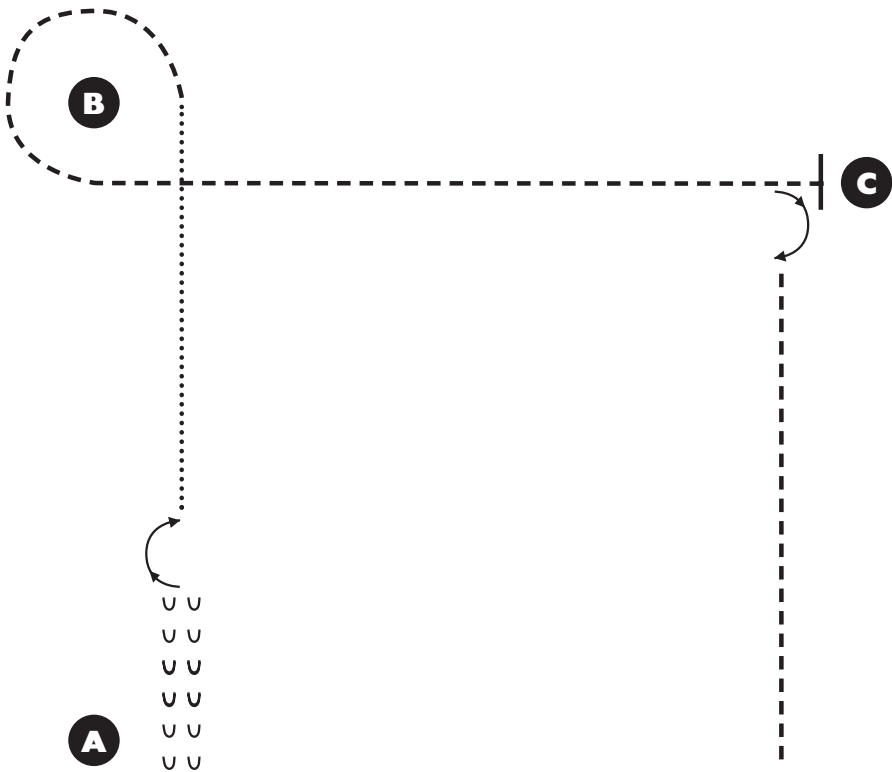

- A** Rückwärtsrichten · 180° Drehung
Im Schritt nach B
- B** Trab um B herum und dann nach C
- C** Inspektion des Richters
90° Drehung
Im Trab zurück zum Line up

Line up



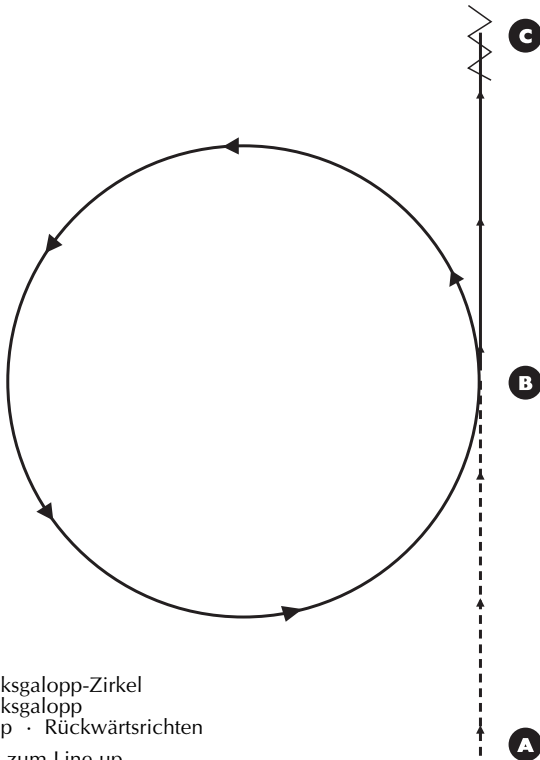

- A-B** Jog
- B** Linksgalopp-Zirkel
- B-C** Linksgalopp
- C** Stop · Rückwärtsrichten

Im Schritt zum Line up

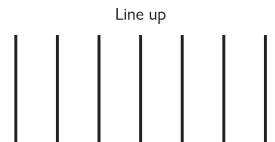

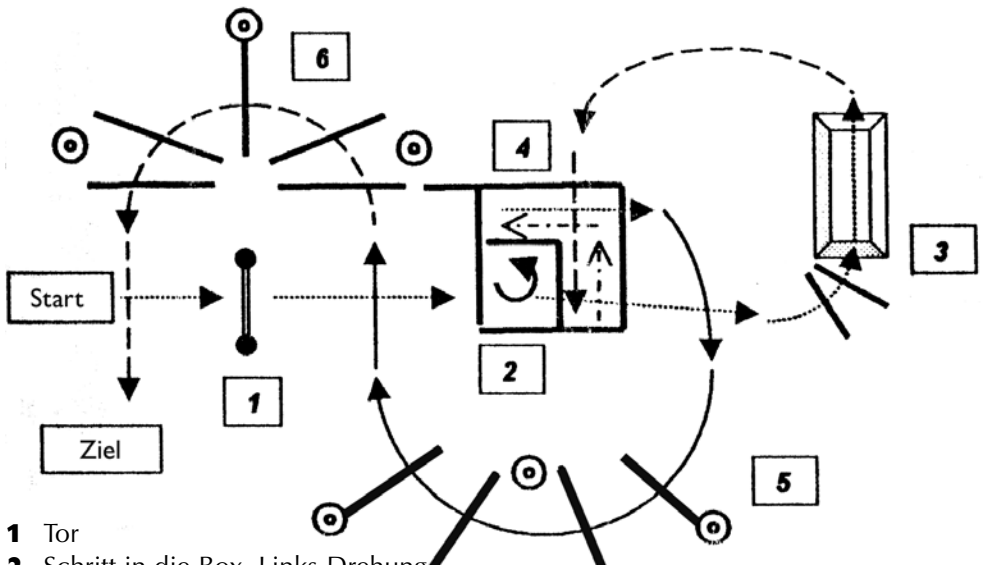

- 1** Tor
- 2** Schritt in die Box, Links-Drehung
- 3** Schritt über die Brücke, Jog
- 4** Jog ins L, Back up, Schritt raus, Galopp
- 5** Galopp über Stangen
- 6** Jog über Stangen

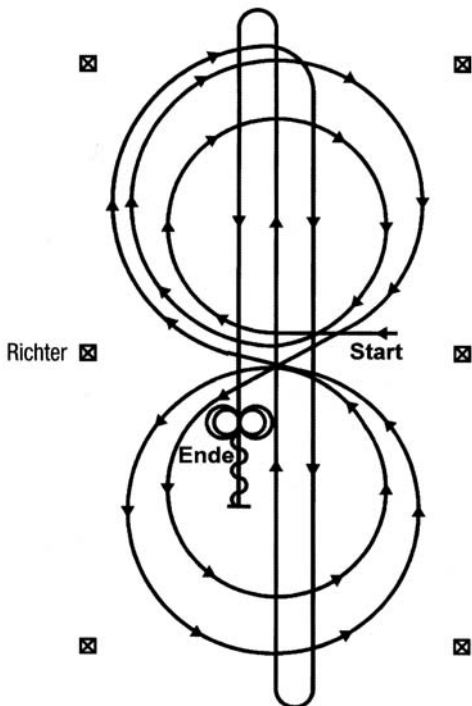

Reining-Pattern E4 (Einstelger)

613

Beginn des Manövers aus dem Stand oder Schritt.

1. 2 Zirkel auf der rechten Hand, der erste klein und langsam, der zweite groß und schnell. Einfacher oder fliegender Galoppwechsel.
2. 2 Zirkel auf der linken Hand, der erste klein und langsam, der zweite groß und schnell.
Einfacher oder fliegender Galoppwechsel.
3. Weiter mit einem Zirkel auf der rechten Hand, an der Mitte der kurzen Seite abwenden auf die Mittellinie.
Schneller Galopp bis zum äußeren Ende hinter den Endmarker Rollback rechts.
4. Run-down, hinter dem Endmarker Rollback links.
5. Run-down über den Mittelmarker hinaus, Stop. Rückwärtsrichten bis zum Mittelmarker, verharren.
6. 2 Spins rechts.
7. 2 Spins links.

Zur Inspektion von Gebiß und Zaumzeug zum Richter.

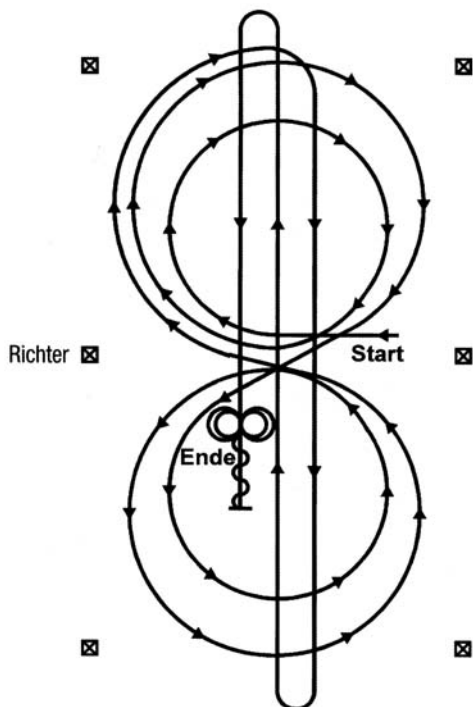

Reining-Pattern E4 (Einstelger)

613

Beginn des Manövers aus dem Stand oder Schritt.

1. 2 Zirkel auf der rechten Hand, der erste klein und langsam, der zweite groß und schnell. Einfacher oder fliegender Galoppwechsel.
2. 2 Zirkel auf der linken Hand, der erste klein und langsam, der zweite groß und schnell. Einfacher oder fliegender Galoppwechsel.
3. Weiter mit einem Zirkel auf der rechten Hand, an der Mitte der kurzen Seite abwenden auf die Mittellinie. Schneller Galopp bis zum äußeren Ende hinter den Endmarker Rollback rechts.
4. Run-down, hinter dem Endmarker Rollback links.
5. Run-down über den Mittelmarker hinaus, Stop. Rückwärtsrichten bis zum Mittelmarker, verharren.
6. 2 Spins rechts.
7. 2 Spins links.

Zur Inspektion von Gebiß und Zaumzeug zum Richter.

§ 7830
Reining-Pattern 6

Im Schritt oder Trab zur Mitte der Bahn. Beginn der Aufgabe aus dem Schritt oder aus dem Halten.

Beginnend in der Mitte der Bahn mit Blickrichtung auf die linke Bande.

1. Volle 4 Spins nach rechts.
2. Volle 4 Spins nach links – verharren.
3. Beginnend im Linksgalopp, 3 vollständige Zirkel nach links, die ersten beiden Zirkel groß und schnell, der 3. Zirkel klein und langsam. Galoppwechsel im Mittelpunkt der Bahn.
4. 3 vollständige Zirkel nach rechts (im Rechtsgalopp), die ersten beiden Zirkel groß und schnell, der 3. Zirkel klein und langsam. Galoppwechsel im Mittelpunkt der Bahn.
5. Weiter mit einem großen, schnellen Zirkel nach links, der nicht geschlossen wird. Galopp entlang der rechten Seite der Bahn bis hinter den Mittelmarker – Rollback nach rechts – mind. 6 m von der Bande entfernt – kein Verharren.
6. Zurück auf dem vorherigen Zirkel – nun auf der rechten Hand, der Zirkel wird nicht geschlossen. Galopp entlang der linken Seite der Bahn bis hinter den Mittelmarker – Rollback nach links – mind. 6 m von der Bande entfernt – kein Verharren.
7. Zurück auf dem vorherigen Zirkel – nun wieder auf der linken Hand, der Zirkel wird nicht geschlossen. Galopp entlang der rechten Seite der Bahn bis hinter den Mittelmarker – Sliding stop – mind. 6 m von der Bande entfernt. Rückwärtsrichten von mind. 3 m. Verharren, um das Ende der Prüfung anzuzeigen.
Der Reiter muss Zaumzeug und Gebiss (Bridle) vor dem Richter abnehmen.

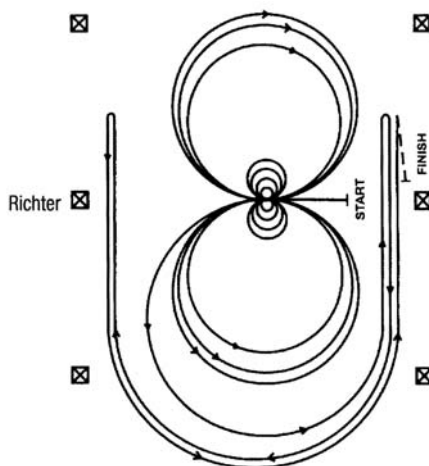

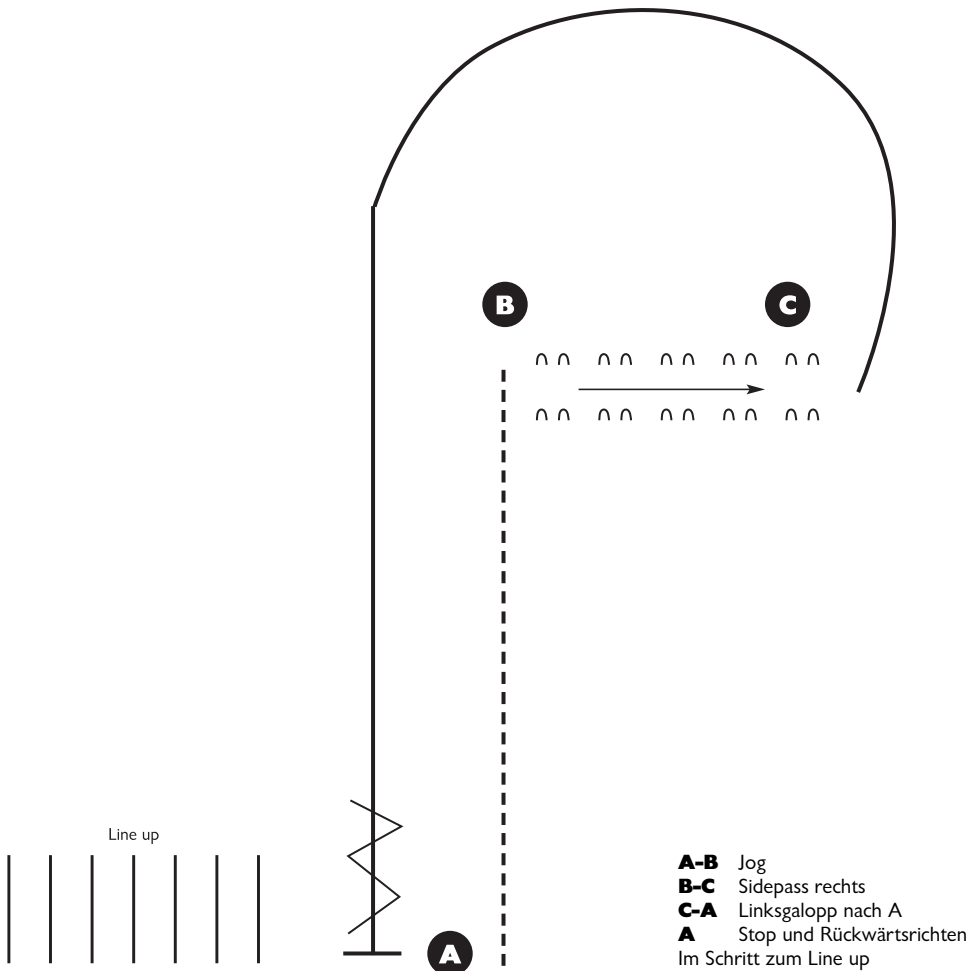

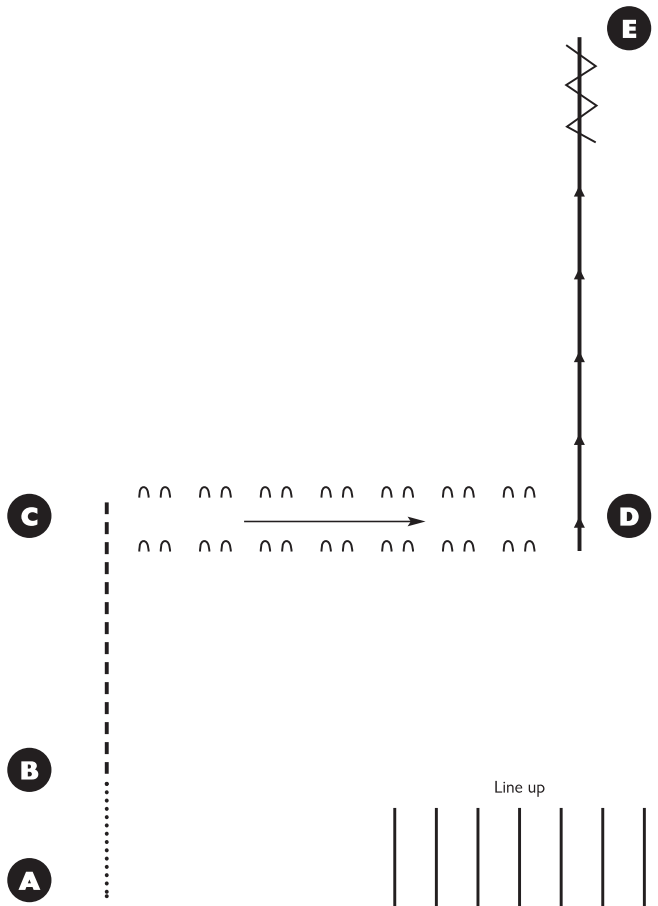

- A-B** Schritt
- B-C** Jog, Stop
- C-D** Sidepass rechts
- D-E** Rechts- oder Linksgalopp
- E** Stop und Rückwärtsrichten

Im Schritt zum Line up

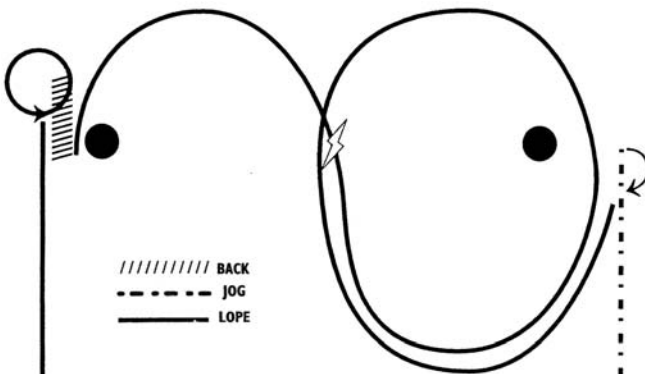

// // // // // // // // BACK
 - - - - - JOG
 ————— LOPE

- 1** Extended Jog bis zum Marker
- 2** Stop und 180° Drehung nach rechts
- 3** 1 schneller Rechtsgalopp-Zirkel
- 4** Ab dem Marker 1/2 langsamer Zirkel
- 5** Zwischen den Markern einfacher oder fliegender Galoppwechsel
- 6** 1/2 Linksgalopp-Zirkel
- 7** Am Marker Stop, Back up, 360° Drehung nach links
- 8** Im Linksgalopp zum nächsten Marker
- 9** Stop am Marker und verharren im Schritt ins Line up

●
S T A R T

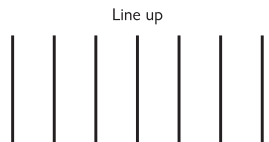

SUHO SUPERHORSE (ALLE)

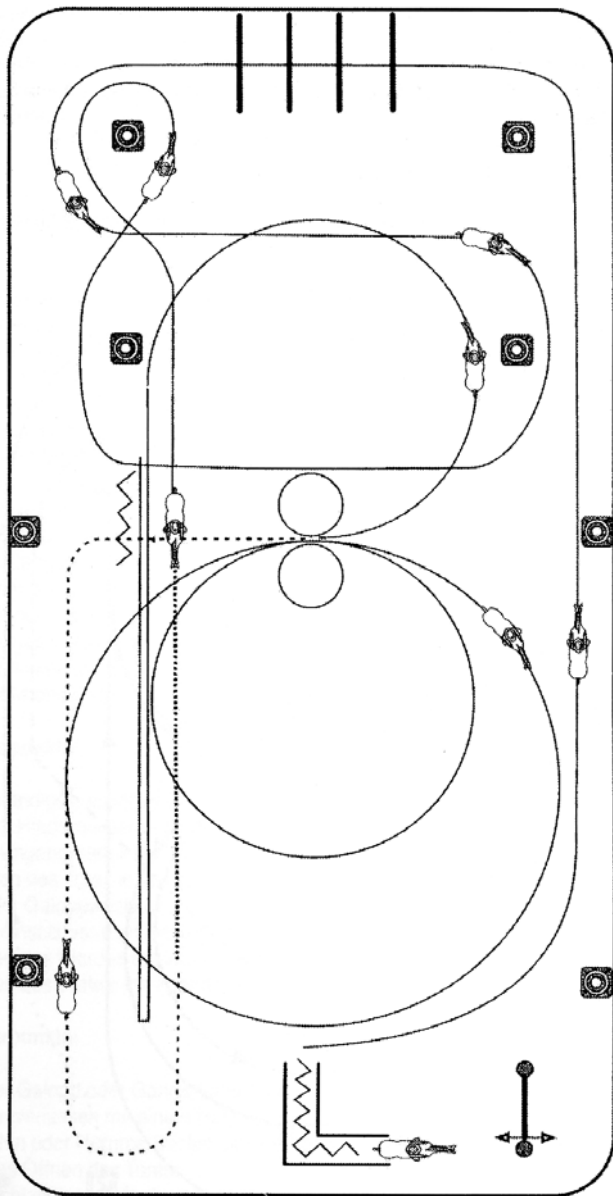

1. Öffnen, Durchreiten und Schließen des Tores

2. Rückwärtsrichten durch ein Stangen-L

3. Angaloppieren zum Linksgalopp, Lope die lange Seite entlang, Lope-over an der kurzen Seite

4. Galoppwechsel mit Seitenwechsel, 1 Seitenwechsel ohne Galoppwechsel, 2 Galoppwechsel auf einer Schlangenlinie in einer Zirkelacht, die nicht geschlossen wird.

5. Auf Höhe des Mittelmarkers Übergang zum Walk. Auf Höhe des Endmarkers Übergang zum Jog.

6. Kehrwendung im Jog, 1/2 lange Seite Jog, auf Höhe des Mittelmarkers im Jog zur Mitte der Arena abwenden

7. hier angaloppieren; 2 Zirkel Rechtsgalopp: 1. groß und schnell, 2. Klein und langsam, Stop

8. 2 Spins rechts, 2 Spins links, 1 kleiner Zirkel im Linksgalopp, der nicht geschlossen wird, Run-down bis hinter den Endmarker, Stop, Rollback rechts, Run-down bis hinter Mittelmarker, Stop, mind. 3 m Rückwärtsrichten.

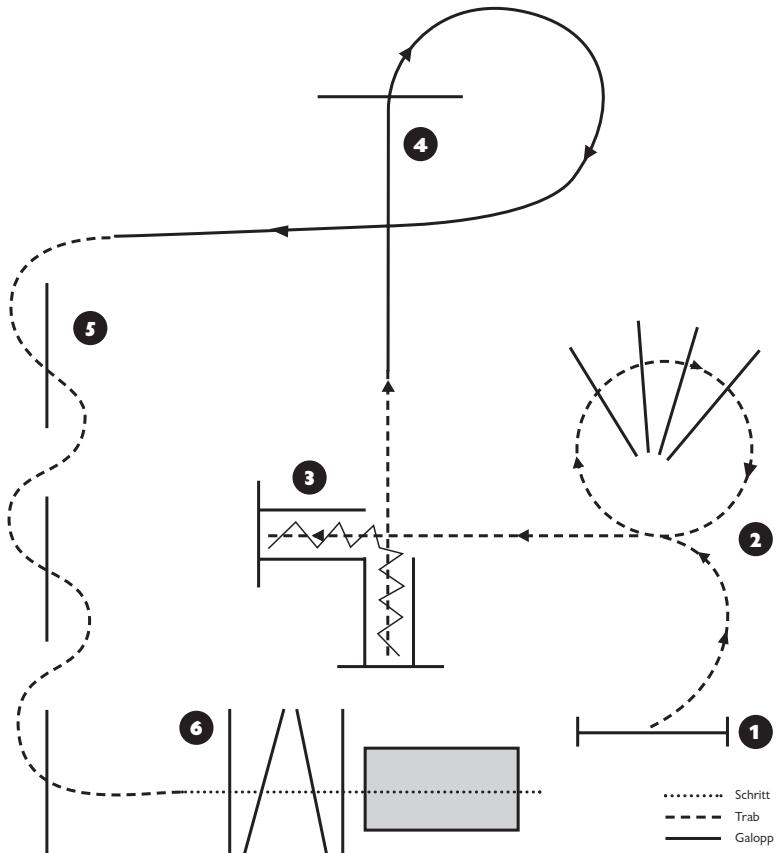

1 Tor

2 Jog über Stangen

3 Jog ins L, Back up, im Jog raus

4 Galopp über Stange

5 Jog über Stangen

6 im Schritt über die Stangen/Brücke

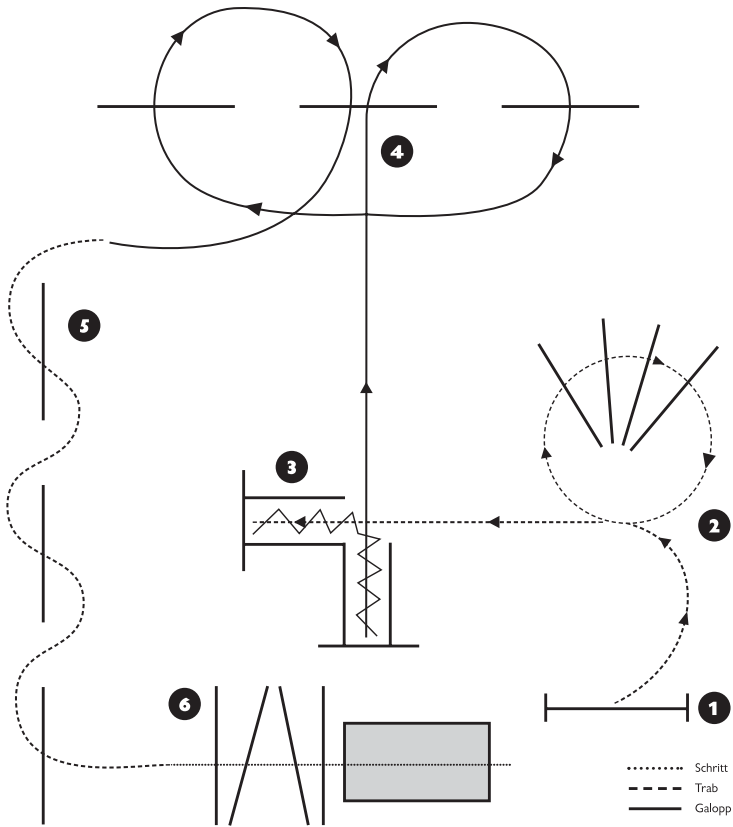

- | | | |
|---------------------------|---|---|
| 1 Tor | 3 Jog ins L, Back up, im Rechtsgalopp raus | 5 Jog über Stangen |
| 2 Jog über Stangen | 4 Galopp über Stangen | 6 im Schritt über die Stangen/Brücke |

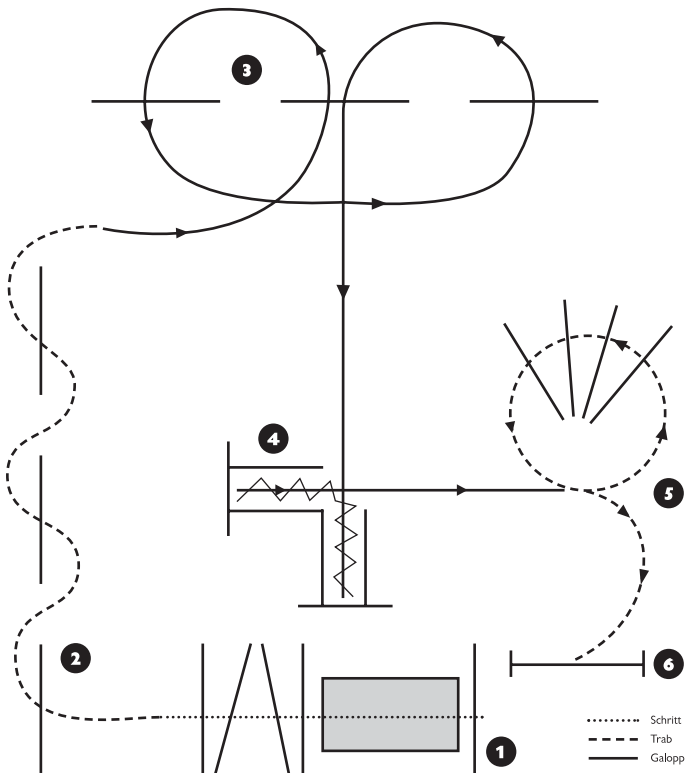

1 Im Schritt über die Brücke/Stangen
2 Jog über Stangen

3 Galopp über Stangen
4 Galopp ins L, Back up,
 im Rechtsgalopp raus

5 Jog über Stangen
6 Rückwärts durchs Tor

§ 7827

Reining-Pattern 3

1. Mind. 6 m von der Bande entfernt stehend, beginnend mit einem geraden Galopp an der linken Seite der Bahn entlang, einen halben Zirkel am Ende der Bahn und weiter gerader Galopp entlang der entgegengesetzten Seite der Bahn bis hinter den Mittelmarker – Rollback nach links – kein Verharren.
2. Weiter im geraden Galopp an der rechten Seite der Bahn entlang, mind. 6 m von der Bande entfernt – mit einem halben Zirkel am Ende der Bahn und weiter gerader Galopp an der linken Seite der Bahn entlang bis hinter den Mittelmarker – Rollback nach rechts – kein Verharren.
3. Weiter im Galopp an der linken Seite der Bahn entlang bis zum Mittelmarker. Am Mittelmarker sollte das Pferd im Rechtsgalopp sein. Nun wird das Pferd im Rechtsgalopp zum Mittelpunkt der Bahn gelenkt und geht 3 vollständige Zirkel nach rechts, die ersten beiden Zirkel groß und schnell, der 3. Zirkel klein und langsam. Galoppwechsel im Mittelpunkt der Bahn.
4. Dann 3 vollständige Zirkel nach links (im Linksgalopp), die ersten beiden Zirkel groß und schnell, der 3. Zirkel klein und langsam. Galoppwechsel im Mittelpunkt der Bahn.
5. Nun folgt ein großer, schneller Zirkel nach rechts, der jedoch nicht geschlossen wird. Weiter entlang der linken Seite der Bahn, mind. 6 m von der Bande entfernt, in einen halben Zirkel an der oberen Seite der Bahn – weiter in einem geraden Galopp an der gegenüberliegenden, rechten Seite bis hinter den Mittelmarker – Sliding stop – Rückwärtsrichten von mind. 3 m – verharren.
6. Volle 4 Spins nach rechts – verharren.
7. Volle 4 Spins nach links. Verharren, um das Ende der Prüfung anzuzeigen. Der Reiter muss Zaumzeug und Gebiss (Bridle) vor dem Richter abnehmen.

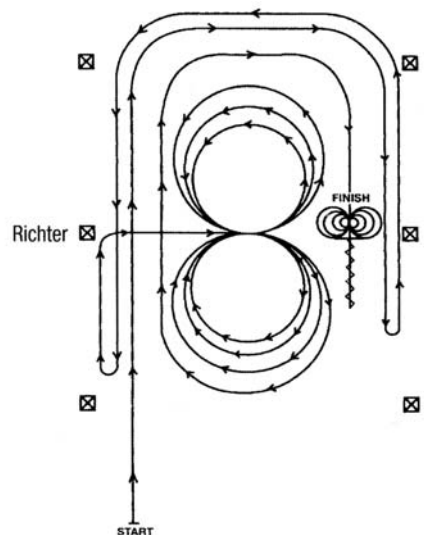

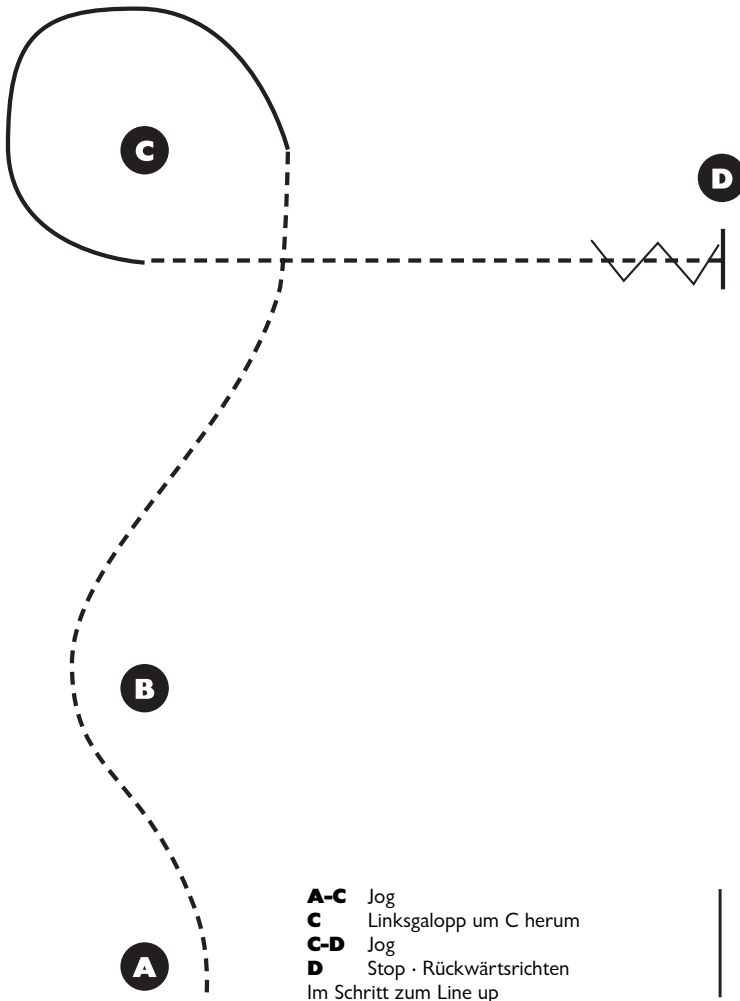

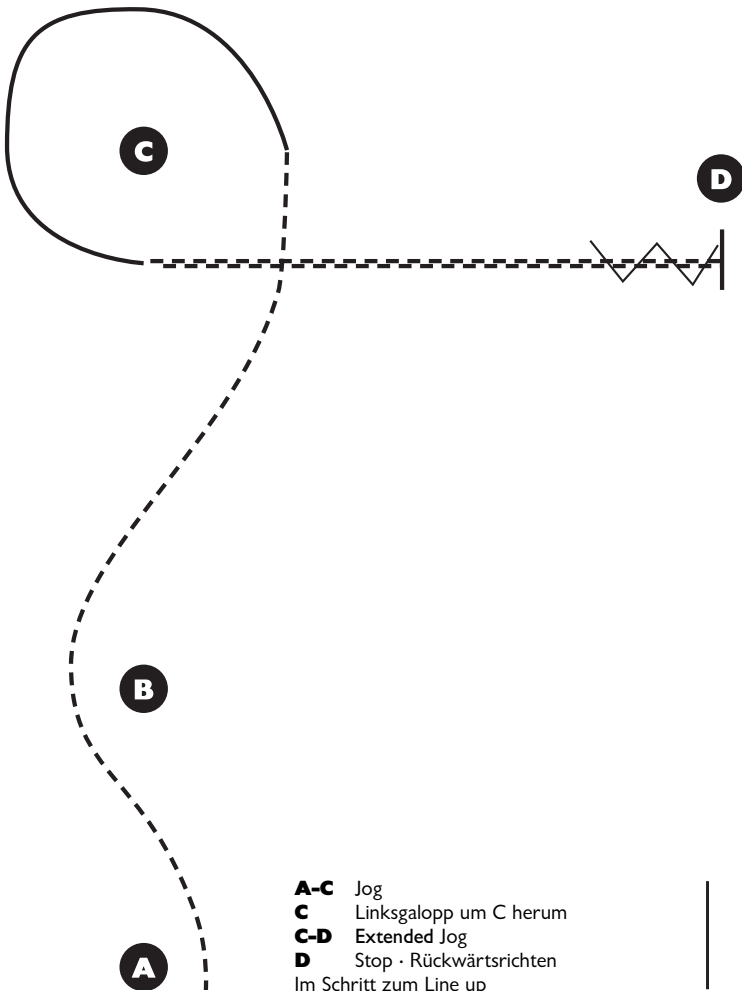

Line up



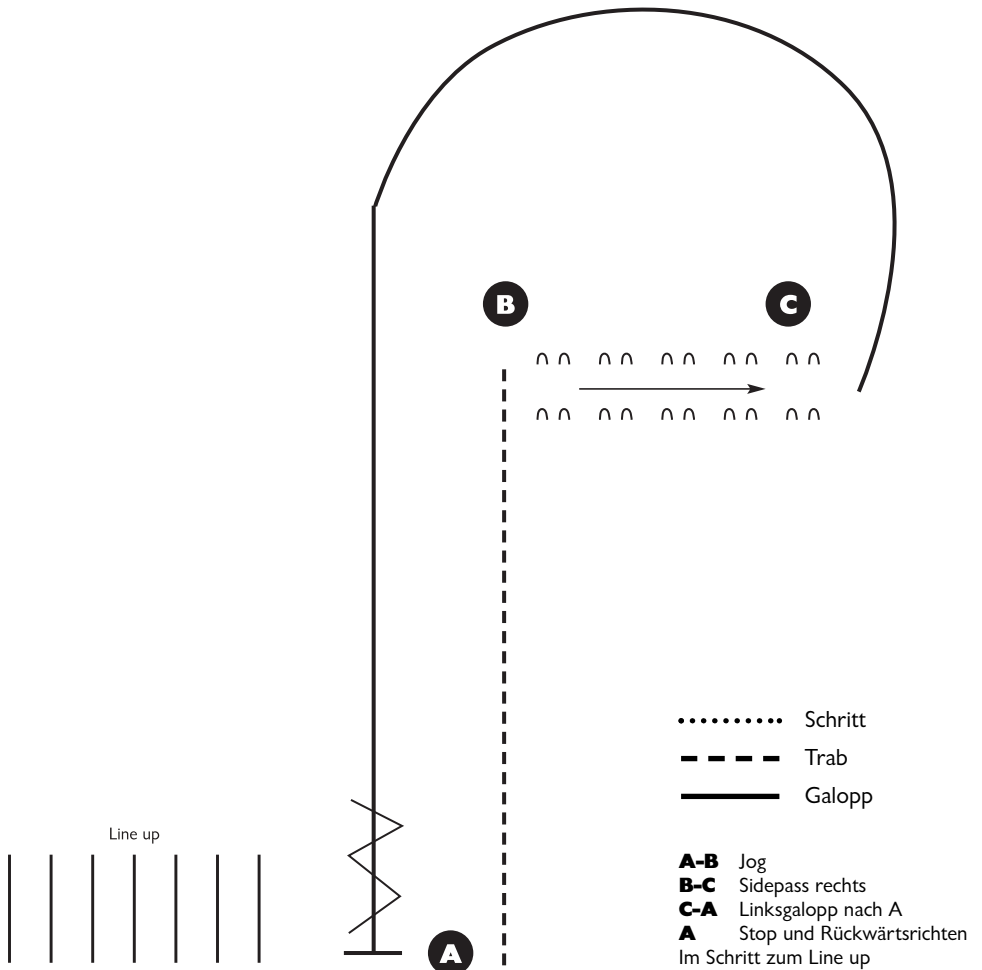

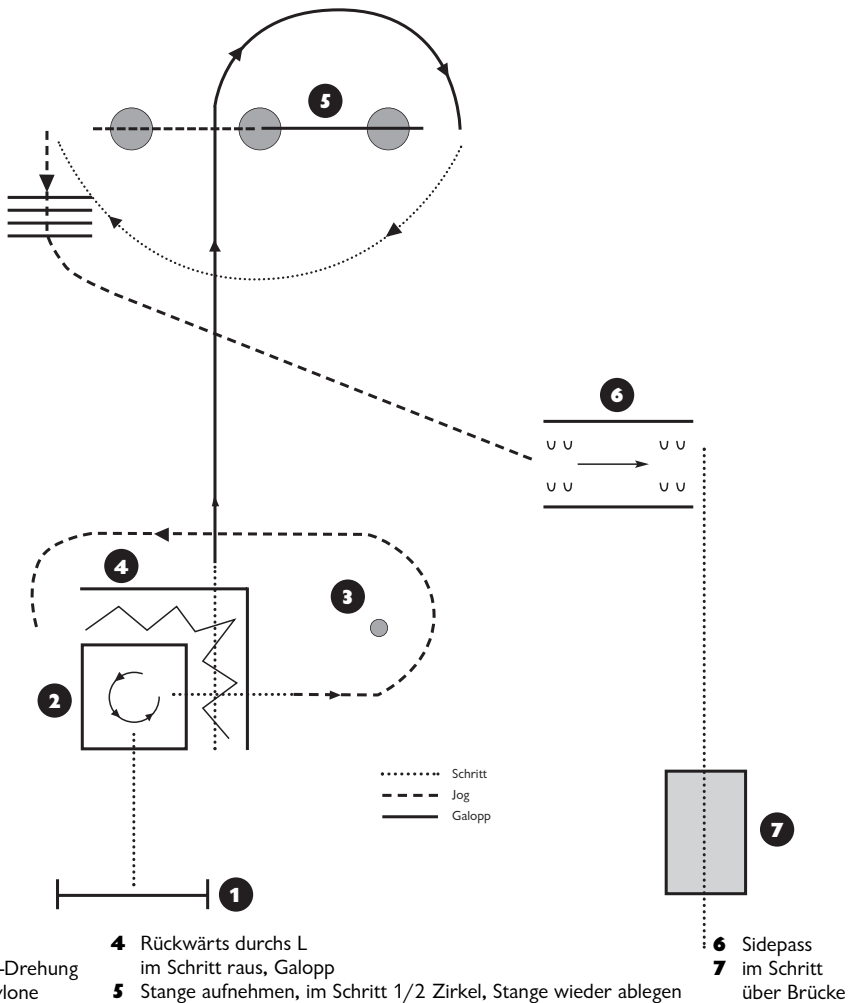

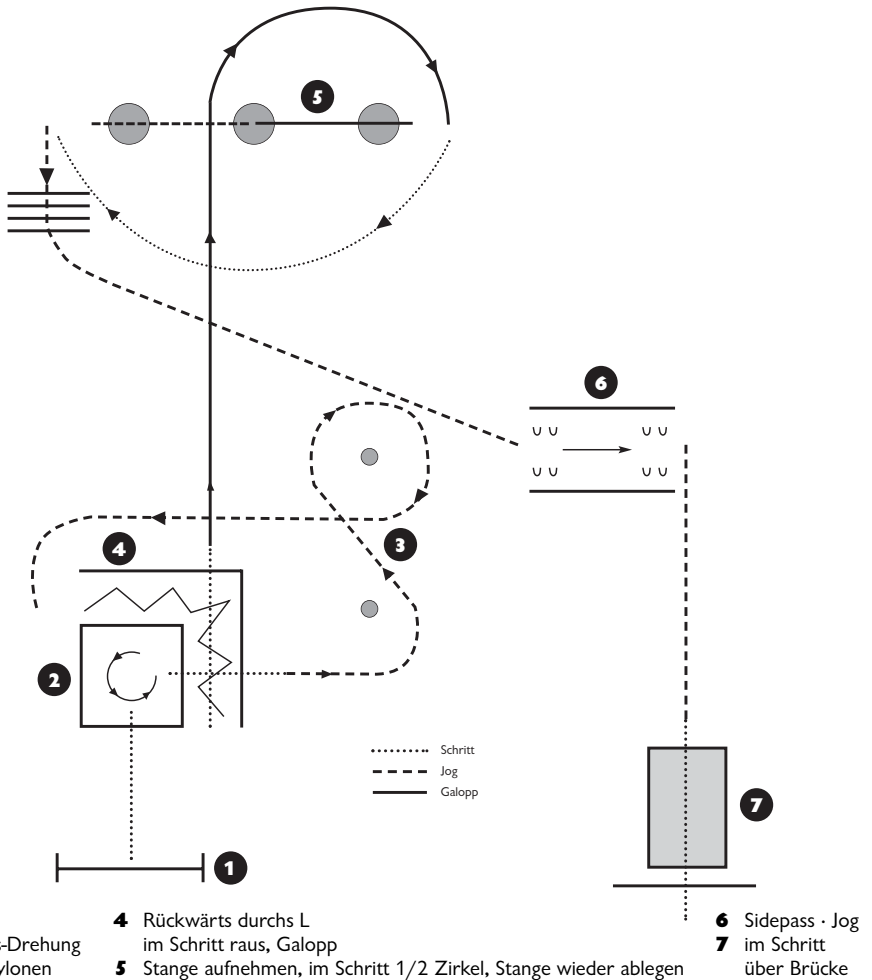

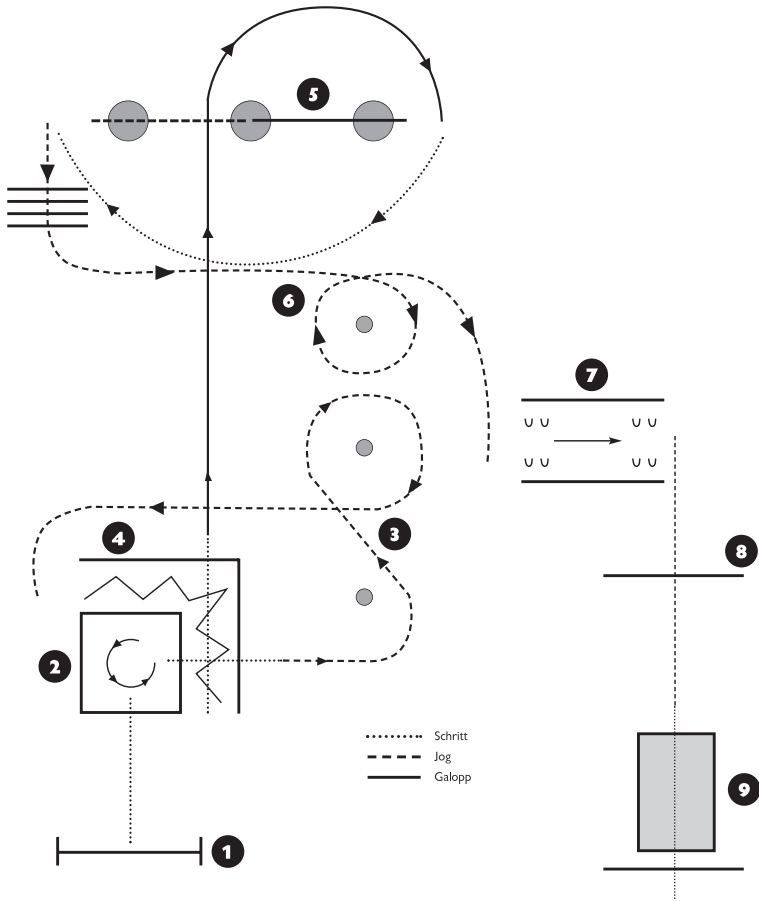

- 1** Tor
- 2** 3/4 Links-Drehung
- 3** Jog um Pylonen

- 4** Rückwärts durchs L
im Schritt raus, Galopp
- 5** Stange aufnehmen, im Schritt 1/2 Zirkel,
Stange wieder ablegen

- 6** Jog um Pylon
- 7** Sidepass
- 8** Jog über 1 Stange
- 9** im Schritt über Brücke

WR WESTERN RIDING (ALLE)

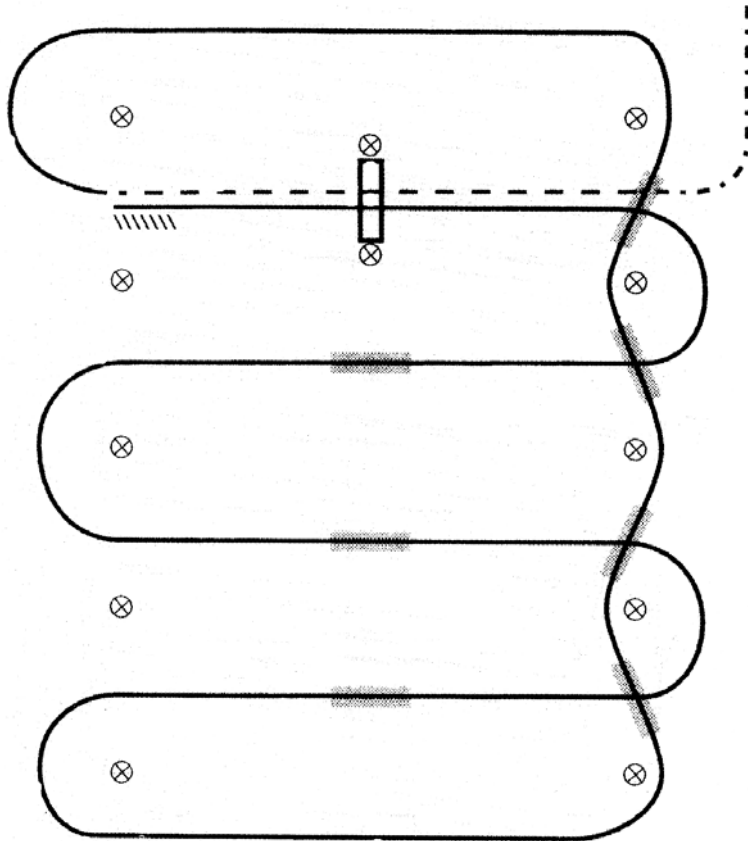

§ 7605

Pattern 4

1. Schritt, Übergang zum Jog zwischen den ersten beiden Markern, Jog über die Stange
2. Übergang zum Rechtsgalopp zwischen den Markern und Galopp an der kurzen Seite
3. 1. Galoppwechsel auf der Linie
4. 2. Galoppwechsel auf der Linie
5. 3. Galoppwechsel auf der Linie
6. 4. Galoppwechsel auf der Linie
7. 1. Galoppwechsel mit Seitenwechsel
8. 2. Galoppwechsel mit Seitenwechsel
9. 3. Galoppwechsel mit Seitenwechsel
10. Galopp über die Stange
11. Anhalten zwischen den Pylonen und mind. 3 m Rückwärtsrichten. Verharren, um das Ende der Aufgabe anzuzeigen.

§ 7833

Reining-Pattern 9

1. Schneller Galopp durch die Mitte der Bahn bis hinter den Mittelmarker – Sliding Stop – Rückwärtsrichten bis zur Mitte der Bahn oder von mind. 3 m – verharren.
 2. Volle 4 Spins nach rechts – verharren.
 3. Volle 4 1/4 Spins nach links, so dass das Pferd zur linken Bande sieht – verharren.
 4. Beginnend im Linksgalopp. 3 vollständige Zirkel nach links, der 1. Zirkel klein und langsam, die zwei weiteren Zirkel groß und schnell. Galoppwechsel im Mittelpunkt der Bahn.
 5. 3 vollständige Zirkel nach rechts (im Rechtsgalopp), der 1. Zirkel klein und langsam, die zwei weiteren Zirkel groß und schnell. Galoppwechsel im Mittelpunkt der Bahn.
 6. Weiter mit einem großen, schnellen Zirkel auf der linken Hand, der nicht geschlossen wird. Galopp entlang der rechten Seite der Bahn bis hinter den Mittelmarker – Rollback nach rechts – mind. 6 m von der Bande entfernt – kein Verharren.
 7. Zurück auf dem vorherigen Zirkel – nun auf der rechten Hand, der Zirkel wird nicht geschlossen. Galopp entlang der linken Seite der Bahn bis hinter den Mittelmarker – Rollback nach links – mind. 6 m von der Bande entfernt – kein Verharren.
 8. Zurück auf dem vorherigen Zirkel – nun wieder auf der linken Hand, der Zirkel wird nicht geschlossen. Galopp entlang der rechten Seite der Bahn bis hinter den Mittelmarker – Sliding stop – mind. 6 m von der Bande entfernt. Verharren, um das Ende der Prüfung anzuzeigen.
- Der Reiter muss Zaumzeug und Gebiss (Bridle) vor dem Richter abnehmen.

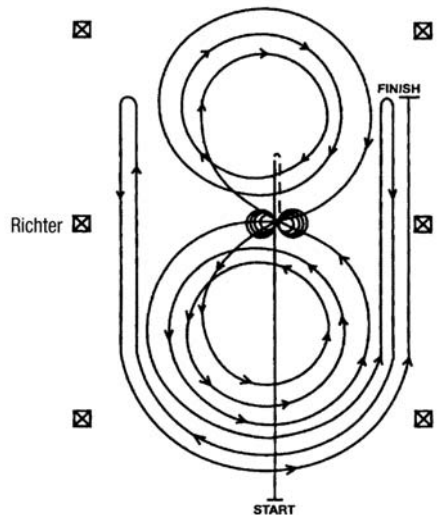

§ 7832

Reining-Pattern 8

Im Schritt oder Trab zur Mitte der Bahn. Beginn der Aufgabe aus dem Schritt oder aus dem Halten.

Beginnend in der Mitte der Bahn mit Blickrichtung auf die linke Bande.

1. Volle 4 Spins nach links – verharren.
 2. Volle 4 Spins nach rechts – verharren.
 3. Beginnend im Rechtsgalopp, 3 vollständige Zirkel nach rechts, der 1. Zirkel groß und schnell, der 3. Zirkel klein und langsam, der 3. Zirkel groß und schnell. Galoppwechsel im Mittelpunkt der Bahn.
 4. 3 vollständige Zirkel nach links (im Linksgalopp), der 1. Zirkel groß und schnell, der 2. Zirkel klein und langsam, der 3. Zirkel groß und schnell. Galoppwechsel im Mittelpunkt der Bahn.
 5. Weiter mit einem großen, schnellen Zirkel auf der rechten Hand, der nicht geschlossen wird. Galopp entlang der rechten Seite der Bahn bis hinter den Mittelmarker – Rollback nach links – mind. 6 m von der Bande entfernt – kein Verharren.
 6. Zurück auf dem vorherigen Zirkel – nun auf der linken Hand, der Zirkel wird nicht geschlossen. Galopp entlang der linken Seite der Bahn bis hinter den Mittelmarker – Rollback nach rechts – mind. 6 m von der Bande entfernt – kein Verharren.
 7. Zurück auf dem vorherigen Zirkel – nun wieder auf der rechten Hand, der Zirkel wird nicht geschlossen. Galopp entlang der rechten Seite der Bahn bis hinter den Mittelmarker – Sliding stop – mind. 6 m von der Bande entfernt. Rückwärtsrichten von mind. 3 m. Verharren, um das Ende der Prüfung anzuzeigen.
- Der Reiter muss Zaumzeug und Gebiss (Bridle) vor dem Richter abnehmen.

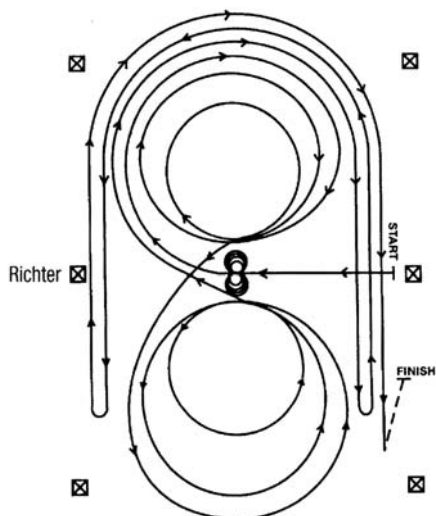

§ 7829

Reining-Pattern 5

Im Schritt oder Trab zur Mitte der Bahn. Beginn der Aufgabe aus dem Schritt oder aus dem Halten.

Beginnend in der Mitte der Bahn mit Blickrichtung auf die linke Bande.

1. Beginnend im Linksgalopp, 3 vollständige Zirkel nach links, die beiden ersten Zirkel groß und schnell, der 3. Zirkel klein und langsam. Stop im Mittelpunkt der Bahn.
2. Volle 4 Spins nach links – verharren.
3. Beginnend im Rechtsgalopp, 3 vollständige Zirkel nach rechts, die beiden ersten Zirkel groß und schnell, der 3. Zirkel klein und langsam. Stop im Mittelpunkt der Bahn.
4. Volle 4 Spins nach rechts – verharren.
5. Beginnend im Linksgalopp mit einem großen, schnellen Zirkel nach links, Galoppwechsel im Mittelpunkt der Bahn – weiter mit einem großen, schnellen Zirkel nach rechts, Galoppwechsel im Mittelpunkt der Bahn.
6. Weiter mit einem großen, schnellen Zirkel auf der linken Hand, der nicht geschlossen wird – Galopp entlang der rechten Seite bis hinter den Mittelmarker – Rollback nach rechts – mind. 6 m von der Bande entfernt – kein Verharren.
7. Weiter auf dem vorherigen Zirkel – nun auf der rechten Hand, der Zirkel wird nicht geschlossen. Galopp entlang der linken Seite bis hinter den Mittelmarker – Rollback nach links – mind. 6 m von der Bande entfernt – kein Verharren.
8. Zurück auf dem vorherigen Zirkel – nun wieder auf der linken Hand, der Zirkel wird nicht geschlossen. Galopp entlang der rechten Seite bis hinter den Mittelmarker – Sliding stop – mind. 6 m von der Bande entfernt. Rückwärtsrichten von mind. 3 m. Verharren, um das Ende der Prüfung anzuzeigen.

Der Reiter muss Zaumzeug und Gebiss (Bridle) vor dem Richter abnehmen.

